

DETTAGLI

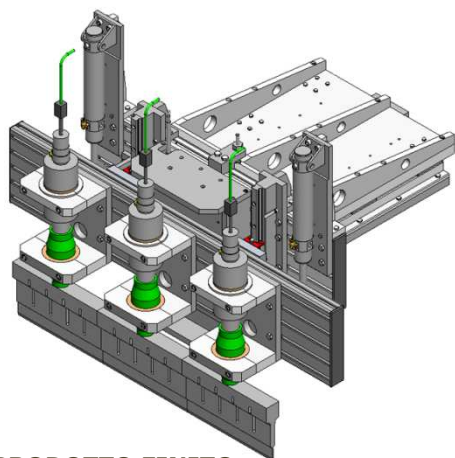

PRODOTTO FINITO

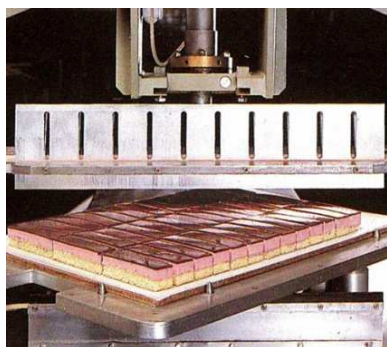

TAGLIERINA ULTRASUONI

Descrizione Impianto:

Impianto per la realizzazione di taglio al volo su prodotto farcito.

Il sistema utilizza una combinazione di tre assi con motori lineari, gestiti da un particolare software dedicato, esegue il taglio ad inseguimento su prodotto farcito (merendine, ecc.).

L'operazione di taglio viene eseguita con ultrasuoni per garantire la pulizia di taglio esente da sbavature.

Caratteristiche tecniche:

- Lunghezza min del taglio: 30mm.

- Lunghezza max del taglio: 100mm.

I dati riportati sono tutti modificabili e personalizzabili in funzione alla richiesta del cliente.

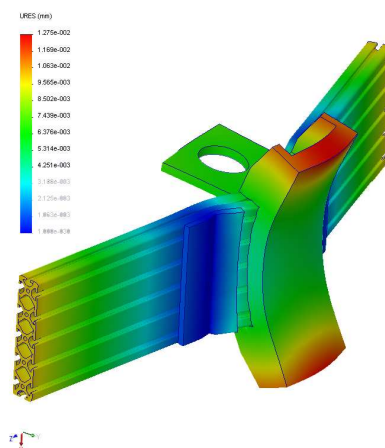

DETTAGLI TECNICI:

Lunghezza taglio min.	30 mm
Lunghezza taglio max.	100mm