

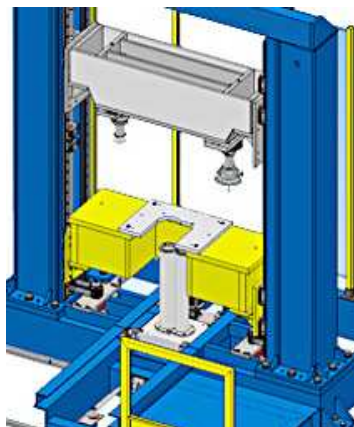

DETTAGLI



ASSEMBLATORE GRUPPI POMPANTI

Descrizione Impianto:

L'assemblatore gruppi pompanti è una macchina completamente automatica progettata per l'inserimento controllato di cuscinetti all'interno di gruppi pompanti per compressori.

La macchina è dotata di una particolare cella di carico posta nel gruppo inseritore che ha la capacità di rilevare esattamente la forza di inserimento.

L'assemblatore gruppi pompanti permette l'inserimento dei cuscinetti ad una distanza prestabilita rilevando eventuali interferenze negli alloggiamenti cuscinetti in modo da poter intercettare un'eventuale non conformità.

Al termine dell'operazione di inserimento la macchina esegue l'avvitatura delle ghiera di bloccaggio con una coppia preimpostata.

La macchina è dotata di un pc industriale con un sistema Scada per la gestione di tutte le funzioni.

Caratteristiche tecniche:

- Corsa massima: 1500mm.
- Forza di spinta Max: 5000 Kg.
- Coppia massima di serraggio: 200 N/m

I dati riportati sono tutti modificabili e personalizzabili in funzione alla richiesta del cliente.

DETTAGLI TECNICI:	
Lunghezza corsa max.	1.500 mm
Forza di spinta max	5.000 Kg
Coppia max	200 N/m